

Elzáró

DTU



Leírás

Elforgatható, EPDM gumitömítéssel ellátott szeleplappal rendelkezik, amely a szelep zárt állapotában biztosítja a légtömör zárást. A szeleplap fokozatmentesen állítható 0–90°.

A sapka 80–630-as méretben kiegészíthető speciális IK szigetelő persellyel, amennyiben a szigetelési vastagság nagyobb 50 mm-nél.

Szükség esetén használható beállítószelepként is.

Szerelési, mérési, be szabályozási és karbantartási útmutató elérhető a termékhez.

O80–315 megfelel a "C" nyomásosztálynak zárt állapotban.

O355–630 megfelel a "B" nyomásosztálynak zárt állapotban.

O710–1000 megfelel az "A" nyomásosztálynak zárt állapotban.

Motoros

A szükséges motor nyomaték megtalálható a szomszédos táblázatban.

O710–1000 méretben helyszínen utólag nem látható el motorral.

Megerősített szeleplap



Rendelési minta



Méretetek

Ø 80–630

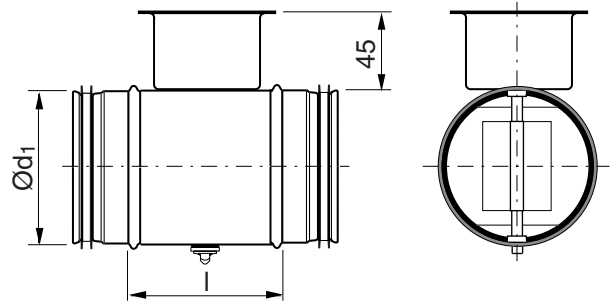

Ø 710–1000

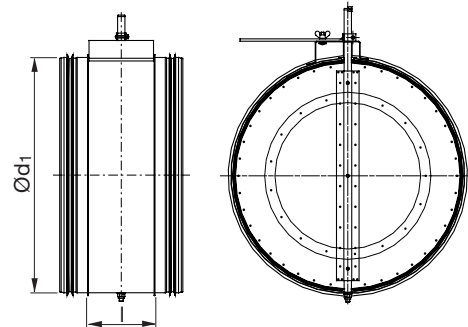

Ød ₁ név	l mm	M Név	m kg	Tömörégi osztály zárt szelep mögött
80	100	2,0	0,30	4
100	100	2,0	0,38	4
112	100	2,0	0,48	4
125	100	2,0	0,53	4
140	100	2,0	0,60	4
150	100	2,0	0,63	4
160	100	2,0	0,74	4
180	100	2,0	0,82	4
200	100	2,0	1,04	4
224	100	3,0	1,27	4
250	100	3,0	1,52	4
280	100	4,0	1,77	4
300	100	4,0	1,98	4
315	100	4,0	2,14	4
355	100	8,0	2,44	4
400	100	8,0	3,65	4
450	100	10	4,84	4
500	115	10	6,07	4
560	115	15	7,47	4
600	115	15	8,11	4
630	115	15	8,80	4
710	230	30	15,3	4
800	230	30	18,2	4
900	230	60	21,4	4
1000	230	60	24,4	4



Elzáró

DTU

Tulajdonság	Ø 80-315	Ø 400	Ø 500	Ø 630	Ø 710-1000
A szelep tömszelencén keresztül állítható.	x	x	x	x	
A szelep beállítása a perselyen feltüntetett skála szerint olvasható	x	x	x	x	
A szelep két csavarral rögzíthető (PZD2)	x	x	x	x	
A szeleplap szárnyas anyával rögzített.					x
A szeleplap megerősített.			x	x	
A szeleplap utólag megerősítve.					x
Erős fogantyúval.			x	x	
Utólag megerősített fogantyúval.					x
Megerősített végperemmel.			x	x	x
A tengely megerősített.					x
A szelep motoros előkészítéssel szállítható, melynek kódja DTHU.	x	x	x	x	x
A szelep rugóvisszatérítés nélküli nyit/zár motorral szállítható, melynek kódja DTBU.	x	x	x	x	x
A szelep rugóvisszatérítésű nyit/zár motorral szállítható, melynek kódja DTBCU.	x	x	x	x	
A szelep rugóvisszatérítésű pneumatikus nyit/zár motorral szállítható, melynek kódja DTPU.	x	x	x	x	

Műszaki adatok

Műszaki adatok a [LindQST](#) oldalon találhatóak.