

Motoros elzáró

DTPU



Leírás

Elzárószelep pneumatikus aktuátorral

DTU szelep ráépített pneumatikus mozgatómotorral. A mozgatómotor poliamid házzal és rozsdamentes fém részekkel rendelkezik.

A nyomás növekedésekor a mozgatómotor nyit. A nyomás csökkenésekor a mozgatómotor zár a visszahúzó rugó hatására. Szállításkor a szeleplap zárva van.

Szerelési, mérési, beszállítási és karbantartási útmutató elérhető a termékhez.

Méretetek

Ø80-400

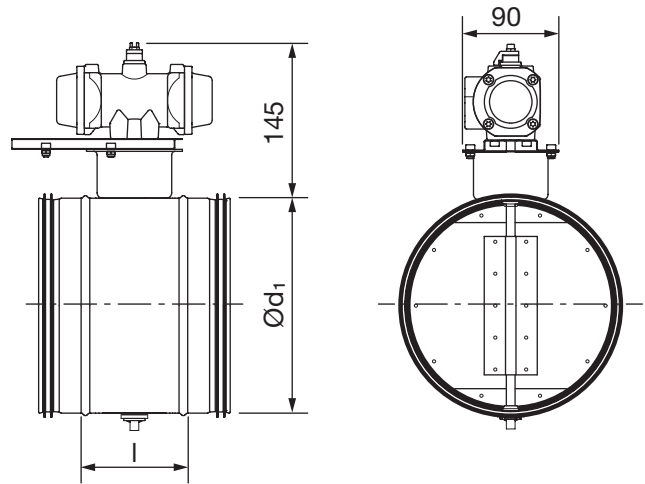

Ø500-630

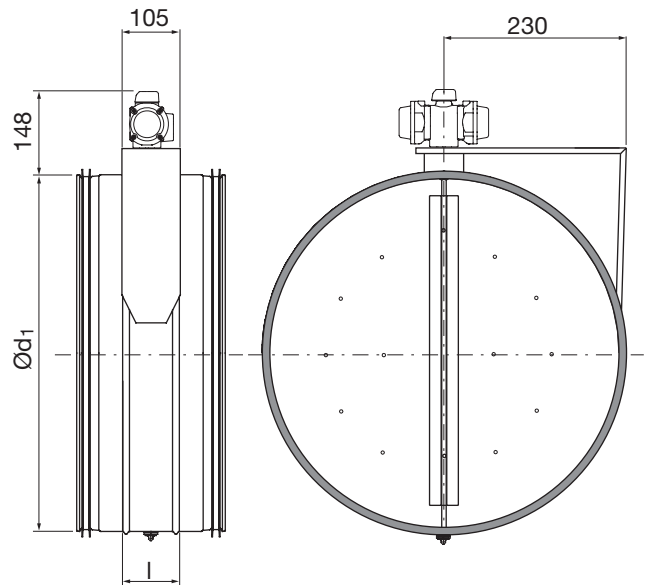

Rendelési minta

Termék	DTPU	200	PPWS
Méret Ød ₁			
Motor típus			



Motoros elzáró

DTPU

Méretek

Ød ₁ név	l mm	m kg	Tömörégi osztály zárt szelep mögött	Nyomásosztály zárt állapotban
80	100	1,30	4	C
100	100	1,35	4	C
125	100	1,50	4	C
160	100	1,70	4	C
200	100	2,00	4	C
250	100	2,50	4	C
315	100	3,10	4	C
400	100	4,60	4	B
500	115	7,54	4	B
630	115	10,3	4	B

Motorok műszaki adatai

	PPWS
Levegő csatlakozás.....	1/4" BSPP
Légtérfogat teljes állítótávolsághoz	0,075 l
Hajtónyomás max	8 bar
Megengedett hőmérséklet	-5-től +60°C-ig
Tömeg	0,50 kg
Elfordulás időtartama 0 – 90 °	1 s

	POWS
Levegő csatlakozás.....	1/4" BSPP
Légtérfogat teljes állítótávolsághoz	0,15 l
Hajtónyomás max	8 bar
Megengedett hőmérséklet	-5-től +60°C-ig
Tömeg	0,90 kg
Elfordulás időtartama 0 – 90 °	1 s

	Nyomás (Bar)	Pozíció	Nyomaték (Nm)
Rugó mozgatás	-	Kezdő	10
Rugó mozgatás	-	Vég	6,7
Pneumatikus mozgatás	5	Kezdő	7,4
Pneumatikus mozgatás	5	Vég	4,1
Pneumatikus mozgatás	6	Kezdő	10,3
Pneumatikus mozgatás	6	Vég	7
Pneumatikus mozgatás	7	Kezdő	13,1
Pneumatikus mozgatás	7	Vég	9,8
Pneumatikus mozgatás	8	Kezdő	16,2
Pneumatikus mozgatás	8	Vég	12,9

	Nyomás (Bar)	Pozíció	Nyomaték (Nm)
Rugó mozgatás	-	Kezdő	18,8
Rugó mozgatás	-	Vég	12,7
Pneumatikus mozgatás	6	Kezdő	15,9
Pneumatikus mozgatás	6	Vég	9,7
Pneumatikus mozgatás	7	Kezdő	21,0
Pneumatikus mozgatás	7	Vég	14,8
Pneumatikus mozgatás	8	Kezdő	26,1
Pneumatikus mozgatás	8	Vég	20,0

Műszaki adatok

Műszaki adatok a LindQST oldalon találhatóak.